

А.Г.Фурасьев. Гладкие двупластинчатые фибулы из могильника Суук-Су: проблема эволюции¹

// Археологический сборник Государственного Эрмитажа. Вып. 38. В печати

В VI – VII вв. в могильниках горного Крыма, в инвентаре женских погребений представлены двупластинчатые фибулы трех основных разновидностей, соответствующие, по классификации А.И.Айбабина, трем вариантам: 1) крупные с декоративными накладками; 2) крупные без накладок (гладкие), с выступами на головке; 3) маленькие с выступами на головке, некоторые с треугольной ножкой (далее мы будем использовать терминологию А.И.Айбабина: фибулы варианта 1 – с накладками, и варианта 2 – без накладок). В современной литературе бытует мнение, что все три разновидности являются стадиями развития одного типа украшений, постепенно эволюционирующего от первого варианта к третьему. То есть подразумевается, что в процессе развития южнокрымские фибулы утрачивают накладки и со временем постепенно уменьшаются в своих размерах [1, с. 19; 3, с. 7-9].

На наш взгляд, твердых данных для подобного утверждения нет, кроме общей морфологии и вероятной тенденции к уменьшению размеров крупных двупластинчатых фибул без накладок на позднем этапе их эволюции – от второго варианта к третьему. По наблюдениям В.К.Пудовина и вслед за ним В.Е.Родинковой, группа погребений с гладкими двупластинчатыми фибулами (вариант 2 по А.И.Айбабину) в Суук-Су может быть синхронна наиболее ранней группе погребений могильника, в которых встречены большие фибулы с накладками (вариант 1), и различия между этими группами носят не хронологический, а социально-этнический, возрастной или какой-то другой характер [13, с. 178 – 181, рис. 1; 16, с. 76].

В специальном исследовании, посвященном изучению конструктивных особенностей и типологии больших фибул с накладками (вариант 1) из могильника Суук-Су, нам удалось выделить две главные разновидности этих украшений (группы А и Б). Мы пришли к выводу, что наиболее ранние их экземпляры имеют небольшие размеры, длиной не более 18,5 см (группа А), а поздние (группа Б) являются и самыми крупными из всех – длиной 20 – 22 см (рис. 6). Основанием для такого вывода для нас стало следующее наблюдение. Ранние фибулы небольших размеров изготовлены из одной цельной заготовки с раскованными пластинами, а самые поздние экземпляры представляют собой переделки из более ранних, собранные из нескольких деталей. Для этого у старых фибул обрезались пластины вокруг оснований дужки, и приклепывались (припаивались) новые пластины, имеющие более крупные размеры. Особенно заметно вытянулись пропорции головки – от «приземистых» к более удлиненным по продольной оси. За счет этого увеличилась общая длина фибул, а доля высоты головки в общей длине предметов выросла от 26-27% до 29-32%. Именно увеличение длины и вытягивание верхней пластины, на мой взгляд, стали главными причинами изготовления составных фибул вместо цельнокованных [17].

В настоящей статье мы рассмотрим двупластинчатые фибулы без накладок с точки зрения их предполагаемой эволюции от фибул с декоративными накладками варианта 1, исходя из их морфологических и конструктивных признаков. Работа основана на изучении украшений из раскопок Н.И.Репникова на могильнике Суук-Су (рис. 1), хранящихся в Государственном Эрмитаже (3 пары фибул) и Государственном

¹ Работа выполнена в рамках научно-исследовательского проекта РГНФ, грант № 04-01-00034а.

Историческом Музее (пара фибул, найденных случайно)². Их перечень приведен в конце статьи. Кроме того, мы используем данные об одной паре фибул из Лучистого (раскопки А.И.Айбабина в 1982 г., склеп 10), хранящейся в Эрмитаже³, и дополнительные сведения из публикаций.

Нужно отметить, что несмотря на действительную морфологическую близость фибул вариантов 1 и 2, различия между ними состоят не только в длине и наличии или отсутствии декоративных накладок, но и в других особенностях. Рассмотрим их

Во-первых. Фибулы без накладок всегда имеют конструкцию механизма застёжки, отличную от фибул варианта 1: ось пружины крепится на одну центральную вертикальную петлю (рис. 4:2). Тогда как фибулы первого варианта всегда имеют две петли, между которыми расположена ось (рис. 4:1). Первый способ крепления, отмеченный на всех без исключения фибулах второго варианта является несомненно более архаичным: такая схема восходит еще к различным типам фибул позднеримского времени. Она характерна для всех двухпластинчатых центрально-европейских фибул, начиная еще с маленьких позднеримских и заканчивая крупными застёжками эпохи Великого переселения народов. Механизм последних, начиная с середины V в. н.э., включает уже две оси с пружинами и с кнопками-шишечками на концах осей. Оси продеты сквозь вертикальную литую петлю в центре пластины и дополнительно закреплены двумя боковыми накладными стойками по краям головки. Сюда относятся все ранние разновидности двухпластинчатых фибул с декоративными накладками типа Смолин и Косино, и все фибулы могильника на реке Дюрсо (рис. 3:1-2), и всевозможные двухпластинчатые фибулы боспорского региона (рис. 5).

Впервые новый принцип закрепления оси пружины между двух петель появляется, по нашим наблюдениям, у ранних пальчатых фибул второй половины V в. в Центральной Европе. Вероятно, это было связано с отказом от старого несколько громоздкого и мало функционального механизма. Широкое применение боковых стоек по краям пластины, удерживающих ось с пружиной, сделало центральную петлю попросту ненужной, и она исчезла. Весьма показательным в этом отношении, что у ранних пальчатых фибул эти две петли расположены на самом краю головки, практически под «пальцами», и только позже они смещаются ближе к середине – к дужке, чтобы сделать ось и пружину покороче. Проникновение новой упрощенной и более прочной схемы крепления механизма в Восточную Европу произошло вместе с ранними гото-гепидскими пальчатыми фибулами различных типов, особенно широко распространившимися на Боспоре с конца V в. [9, с. 427, 435]. В дальнейшем такая схема использована для южнокрымских фибул с накладками (варианта 1), позже ее применяли при изготовлении пальчатых фибул днепровского типа. Для всех южнокрымских фибул варианта 2, однако, продолжалось применение старой схемы. Странно было бы предположить, в случае эволюции фибул второго варианта от первого, что изготовители по каким-то причинам вдруг решили вернуться к старой, более ранней схеме крепления пружины. Напомню, что на изделиях первого варианта мы видим только новую, двухпетельную схему.

Во-вторых. Головка фибул без накладок имеет полукруглую форму, с тремя небольшими выступами (рис. 1), иногда едва заметными. У фибул варианта 1 верхняя

² Выражаю свою признательность Е.Ю.Новиковой – хранителю коллекции могильника Суук-Су в Государственном Историческом Музее за предоставленные для работы материалы.

³ Сегодня эти фибулы экспонируются на постоянной выставке Отдела Востока в Эрмитаже (инв. № о-1257-1258). Пользуюсь случаем поблагодарить В.Н.Залесскую – хранителя находок из Лучистого, любезно предоставившую мне возможность работы с этими находками.

пластина всегда шестиугольная (рис. 3:5-6). И хотя выступы у фибул второго варианта вполне возможно являются деградированной имитацией либо накладок-кнопок, либо (что более вероятно) «шишечек» – насадок на концы оси пружины, полукруглая форма головки не могла развиваться из шестиугольной. В эволюции европейских двупластинчатых фибул наблюдается обратный процесс: все ранние образцы (периода С3, D1) имеют полукруглую головку, а экземпляры с трапециевидными контурами верхней пластины (сначала со срезанными боковинами, затем пяти- или шестиугольные) появляются несколько позже, не ранее периода D2/D3. То есть в эволюционно-типологическом отношении и эта деталь гладких фибул является относительно более ранней, чем у фибул варианта 1.

В-третьих, фибулы без накладок, как правило, отличаются большей толщиной серебряных пластин, которые за счет этого имеют большую механическую прочность и не нуждаются, в отличие от варианта 1, в дополнительном каркасе с оборотной стороны. Хотя и не все. У пары фибул из погребения 198 есть медный каркас (рис. 2:4). При этом на головке он сплошной, вырезанный по всему внешнему контуру пластины, чего никогда не бывает у больших фибул с накладками. Судя по публикации А.И.Айбабина [1, рис. 12:2], каркас на ножке имеется и у фибул из погребения 169 (рис. 2:2). У пары аналогичных фибул из Лучистого тоже есть каркас на ножке в виде узкой медной полоски на одном экземпляре и узкий круглый в сечении стержень (рис. 3:3), расплющенный со стороны иглоприемника – на втором [2, рис. 16]. Отметим, что эти три пары фибул – самые крупные в своем ряду, длиной соответственно 18 см, 14 см и 15 см.

Форма каркаса, в виде узкого медного или бронзового стержня на ножке, закрепленного либо пайкой, либо одним штифтом, является довольно архаичной. По-видимому, наиболее ранние образцы появляются у фибул могильника на реке Дюрсо (рис. 3:1-2) во второй половине V в. [7, с. 75, рис. 1: 1, 7, 11-14, 19]. В Западной Европе ничего подобного не было. Среди сууксинских фибул с накладками, которые относятся к ранней группе (цельнокованные), часто встречается такая разновидность каркаса ножки (рис. 3:5). Но для более поздних характерен несколько иной тип: каркас гораздо более широкий, почти на всю ширину ножки в ее верхней части, и он всегда жестко закреплен тремя заклепками (рис. 3:6), вместе с декоративной накладкой. Таким образом, фибулы варианта 2 по форме каркаса, изредка встречающегося на ножке, равно и по его отсутствию в большинстве случаев, – типологически более ранние, чем фибулы варианта 1, которые, независимо от своих абсолютных размеров, обязательно имеют укрепляющие медные пластины.

По-видимому, медный каркас пластинчатых фибул, специфический элемент только восточноевропейских изделий, проходит в своем развитии несколько этапов, и может рассматриваться как одно из оснований для относительной хронологии и синхронизации. Наиболее ранняя его разновидность, относящаяся ко второй половине V в., представлена находками на р.Дюрсо (рис. 3:1-2). Сюда же по морфологическим признакам следует отнести и пару фибул без накладок из Лучистого (рис. 3:3), хотя она, конечно же, датируется более поздним временем. Следующий этап развития связан с появлением укрепляющего каркаса не только на ножке, но и на верхней пластине. К нему относятся как большие фибулы с накладками ранней группы (рис. 3:5), так и наиболее крупные экземпляры фибул без накладок (рис. 3:4). Позже появляется каркас «жесткого» типа (рис. 3:6), он зафиксирован только на фибулах с накладками, преимущественно на поздних составных изделиях.

Пара фибул из склепа 10 в Лучистом [2, рис. 16] интересна еще и тем, что на обеих пластинах, у оснований дужки прочерчены дуга (на головке) и угол (на ножке), как бы

отчерчивающие контуры возможных декоративных накладок (рис. 2:1). Возможно это их имитация. Если добавить сюда, что это один из самых длинных экземпляров фибул варианта 2, и он имеет каркас на ножке (см. выше), то можно предположить, что перед нами гибридный вариант украшений, что также служит аргументом в пользу синхронности фибул с накладками и без. Заманчиво было бы думать, что это отражение процесса постепенной деградации фибул с накладками, переходный вариант, подтверждающий версию о более позднем появлении фибул без накладок. Но высказанные нами наблюдения над конструкцией механизма пружины, разновидностями каркаса и формой головки делают эту версию все же маловероятной.

Несколько особняком стоит пара фибул из могилы № 169, которые, в отличие от всех остальных, имеют на ножке необычные накладки в виде узкой дуговидной полоски, закрепленной тремя штифтами [1, рис. 12:2; 15, табл. XIII, 5]. Судя по рисунку, эти накладки имеют скорее всего не декоративный характер (рис. 2:2). Возможно, это часть конструкции (например, крепление иглоприемника) или результат ремонта. Трудно сказать, не видя полностью оборотную сторону застежки.

И наконец, последнее. Рентгено-флюоресцентный анализ металла раннесредневековых двупластинчатых фибул Крыма из фондов Эрмитажа, выполненный сотрудниками Лаборатории научно-технической экспертизы Эрмитажа С.В.Хавриным и К.С.Чугуновой, показал, что все фибулы без накладок могильника Суук-Су выполнены из серебра более высокой пробы, чем фибулы с накладками (см. Приложение⁴). Содержание серебра в них составляет не менее 80-90%, с весьма незначительной примесью меди и цинка (серебро, легированное латунью). Среди фибул с накладками нет изделий, выполненных из такого качественного металла, содержание серебра в них колеблется от 50-60% до 70-80%. Применительно к большим фибулам с накладками (варианта 1) можно уверенно проследить тенденцию постепенного ухудшения качества металла, обеднения ювелирного сырья от более ранних украшений к поздним, так как ранние цельные изделия выполнены из более высокопробного серебра, нежели поздние составные. Поэтому высокое качество серебра гладких фибул варианта 2 служит еще одним аргументом, ставящим под сомнение их эволюцию от фибул с накладками.

Все вышесказанное подтверждает наше предположение о том, что тип двупластинчатых фибул варианта 2 не может являться результатом развития больших фибул с накладками, а представляет собой особую группу, в основном синхронную им. Хотя нельзя не заметить, что по многим признакам, рассмотренным выше, фибулы варианта 2 можно было бы даже считать типологически более ранними. Обе разновидности фибул являются специфическими явлениями южнокрымской культуры, по-видимому, сформировавшимися одновременно, но на основе различных прототипов. Они представляют собой две параллельные линии развития.

Синхронное бытование фибул двух вариантов подтверждается материалами нескольких погребальных комплексов. В склепе 10 могильника Лучистое пара фибул без накладок найдена в захоронении четвертого – самого раннего слоя, а пара больших фибул с накладками – в более позднем слое 2 [2, с. 132-134]. В склепе 449 могильника Скалистое найдены вместе и пара крупных фибул варианта 1, и одна маленькая фибула с выступами на головке [4, рис. 82]. Еще раз отметим предположение В.К.Пудовина и В.Е.Родинковой применительно к периодизации материалов Суук-Су, о том, что различия между комплексами могил, включающих фибулы вариантов 1 и 2, носят не хронологический характер.

⁴ См. статью С.В.Хаврина и К.С.Чугуновой в настоящем сборнике

Генетическая связь и тех, и других с центрально-европейскими фибулами эпохи Великого Переселения народов совершенно очевидна, хотя ситуация несколько осложняется хронологическим аспектом. К середине VI в., то есть к моменту появления подобных украшений в Крыму, использование крупных двупластинчатых фибул в Европе сохраняется только у визиготов в Испании, а на других территориях, в том числе и в ближайшем регионе Северо-Восточного Причерноморья (могильник на р. Дюрсо), – прекращается еще на рубеже V – VI вв. Тем не менее, именно те новации в морфологии фибул, которые отмечены в материалах Дюрсо, могут рассматриваться как промежуточные, на основе которых формируется вариант 1 фибул Южного Крыма. По мнению И.О.Гавритухина, схожие типологические тенденции отмечены и у поздних двупластинчатых фибул в Подунавье, и у визиготов, но именно поздний вариант фибул из Дюрсо с пятиугольной головкой послужил прототипом для фибул из памятников круга Суук-Су [5, с. 227].

Фибулы варианта 2 И.О.Гавритухин, как уже отмечалось выше, вслед за А.К.Амброзом рассматривает, как производные от варианта 1, не пытаясь найти для них независимый прототип. Хотя при этом он выделяет особую линию развития больших северокавказских фибул VI – VII вв. без накладок, восходящую к дунайским и боспорским образцам с полукруглой головкой и простой накладкой-проволочкой в виде так наз. «киматиона» у оснований дужки, «впоследствии на местных вещах утраченной» [5, с. 227, рис. 6], но южнокрымские фибулы варианта 2 сюда не включает и не рассматривает такую возможность.

На наш взгляд, серьезных препятствий для этого нет. Напротив, отмеченные выше архаичные особенности фибул без накладок заставляют искать их прототип среди более ранних, нежели фибулы варианта 1, образцов. Особенно нужно обратить внимание, во-первых, на чрезвычайно близкую морфологию (пропорции и форма головки), общие конструктивные детали (способ закрепления пружины, ранняя форма каркаса либо его отсутствие) и довольно широкое распространение вероятных фибул-прототипов, указанных И.О.Гавритухиным, на территории Крыма в V – начале VI вв. [см. подборку таких фибул в работах: 1, рис. 9, 10; 12, рис. 6].

Морфологически близкие формы обнаружены в Керчи (рис. 10), в склепах №№ 6, 78, 165, а также в числе случайных находок [6, рис. 22:39-42; 8, табл. 4:8-10, 13, 15, кат. №№ 284, 295, 296, 303; 12, рис. 6:1-8]. А.Коковский считает данный тип фибул конечным итогом эволюции маленьких двупластинчатых фибул позднеримского времени, выделяет их в вариант F, но хронологию не рассматривает, считая их изделиями, бытующими позднее периода D1 и известными только в Керчи [19, с. 159-160, рис. 13]. Возможно, такие фибулы сохранялись в костюме населения Боспора еще в первой половине VI в., судя по материалам некоторых погребальных комплексов [9, с. 431-432, табл. XIV:10-11; 12, с. 286, рис. 10], что особенно важно, учитывая, что сууксинские экземпляры датируются временем не ранее середины VI в. Отдельные экземпляры известны также на Северном Кавказе [6, рис. 1:7, рис. 22:38].

В связи с этим важно отметить, что среди сравнительно поздних двупластинчатых фибул из керченского некрополя встречаются, наряду с традиционными литыми фибулами, изделия с тонкими откованными пластинами. Это две фибулы, обнаруженные в 165 склепе (ГЭ, инв. № 1820/422 и № 1820/429), пара фибул из склепа 6 (ГЭ, инв. № 1820/77-78) и склепа 78 (ГЭ, инв. № 1820/921-922). Вероятно они, так же как и сууксинские фибулы варианта 2 изготавливались путем раскатки (проковки) литой заготовки, представляющей собой дужку с двумя основаниями на концах. Кроме того, у этих экземпляров упрощенный механизм застежки: вместо двухрядной пружины –

однорядная, что также несомненно сближает их с более поздними южнокрымскими (рис. 5:1-4, 8). На эти особенности боспорских двупластинчатых фибул, характерные для позднего этапа их бытования обратила внимание И.П.Засецкая [8, с. 26].

Можно предположить, что крымские фибулы сохранили еще один «рудимент», унаследованный еще от маленьких фибул позднеримского времени. Речь идет о насечках, которые наносились на выступы на головке и иногда на нижнюю кромку головки (рис. 1:4, 7:2). Подобные же насечки или точки часто украшают западноевропейские изделия конца IV – V вв., по всему периметру пластин или только головку [19, гус. 1, 5:3, 12:20].

Следует указать и на почти полную тождественность химического состава металла, из которого выполнена основа и сууксинских фибул варианта 2, и большинства поздних боспорских фибул данного типа, происходящих из склепов №№ 6 и 165: это высокопробное серебро (90-95%) с незначительной примесью меди (3-5%), свинца (1-2%) и цинка (1-3%). Одинаковый процентный состав и соотношение основных компонентов указывают на то, что источник сырья у них был скорее всего один и тот же, только южнокрымские ювелиры, в отличие от боспорских, легировали серебро латунью (Приложение⁵).

Тенденция к изменению размеров (увеличение длины), отмеченная нами для больших двупластинчатых фибул с накладками, прослеживается и на примере фибул с выступами на головке. Здесь, по-видимому, тоже происходит их постепенное увеличение, поскольку наиболее ранние датированные находки относятся к числу маленьких, менее 12 см длиной. Это касается только изделий с ножкой обычной, шестиугольной формы и не относится к фибулам с треугольной ножкой.

Время появления маленьких фибул с выступами на головке маркировано находкой из могилы № 315 в Эски-Кермене, где вместе с парой подобных фибул (рис. 2:3) найдена орлиноголовая пряжка боспорского производства [1, рис. 35:1], варианта 1А по И.П.Засецкой, датированная временем не позднее второй половины VI – начала VII вв. [10, с. 61-62]. При этом нужно еще учесть, что эта пряжка отлита из серебра. Как показало специальное исследование Е.А.Шаблавиной, практически все серебряные орлиноголовые пряжки такого типа были изготовлены в течение небольшого отрезка времени, скорее всего одним мастером, а в дальнейшем они послужили моделями для оттиска и отливки более поздних латунных изделий. Поэтому время изготовления серебряной пряжки из Эски-Кермена должно быть ограничено рамками второй половины, возможно даже второй трети VI в. [18, с. 248-250, рис. 15:2].

В склепе 449 могильника Скалистое, как мы уже называли, маленькая фибула сопутствует большим фибулам с накладками [4, рис. 82], причем ранней группы по нашей классификации. Несомненно, маленькие гладкие фибулы на раннем этапе существования бытовали синхронно с фибулами варианта 1 (с накладками) ранней группы. Чуть позже появляются относительно крупные «гибридные» экземпляры с каркасом, подобные фибулам из Лучистого и Суук-Су (рис. 7). К элементам гибридности следует отнести прежде всего их более крупные размеры, а также каркас и имитацию декоративных накладок. Все это сближает их с фибулами варианта 1. Наиболее поздние – фибулы с треугольной ножкой из погребений 5 и 32 в Суук-Су, которые, на мой взгляд, не следует объединять в один вариант вместе с гладкими фибулами с ножкой обычной, шестиугольной формы. Это особая разновидность.

⁵ Статья С.В.Хаврина и К.С.Чугуновой в данном сборнике.

Теперь еще раз остановимся на предполагаемых прототипах из Керчи (рис. 5). Форма и пропорции их верхней пластины идентичны фибулам с выступами на головке. Ножки у поздних боспорских фибул как правило уже и длиннее, чем у южнокрымских варианта 2. И конечно, увеличиваются размеры фибул. Хотя среди керченских изредка встречаются экземпляры длиной до 11 – 12 см (самый крупный происходит из 154 склепа – 12,5 см), но они относятся к первой половине V в., тогда как поздние имеют длину 7 – 8 см. Длина ранних южнокрымских (с выступами на головке) составляет обычно 11 – 14 см. Данное наблюдение тоже может рассматриваться, как аргумент в пользу более раннего времени бытования маленьких фибул варианта 2, по сравнению с наиболее крупными.

В предварительной форме мы осмелимся высказать предположение, что появление специфических типов южнокрымских украшений – двупластинчатых фибул вариантов 1 и 2 (с накладками и без них) происходит одновременно, около середины VI в., на основе весьма близких, но не идентичных прототипов. Первый вариант мы, вслед за А.К.Амброзом и И.О.Гавритухиным, склонны связывать с дунайско-германской традицией, возможно опосредованно через материалы типа Дюрсо, возможно непосредственно, вместе с готами-переселенцами [11, с. 336]. Этот вопрос требует более внимательного знакомства с конструктивными особенностями европейских находок. Что касается фибул с выступами на головке, то их появление могло быть связано с влиянием локальной боспорской традиции (рис. 7), точнее говоря, с доживающими в первой половине VI в. на Боспоре остроготскими по происхождению культурными реликтами, которые, так же как и в случае с фибулами первого варианта, в определенной степени были адаптированы к местной южнокрымской этнокультурной среде [11, с. 330-331; 12, с. 286]. Главными основаниями для такого предположения являются: 1) морфологическое и конструктивное сходство боспорских и южнокрымских фибул с выступами на головке; 2) единство техники их изготовления; 3) тождество химического состава металла основы у части боспорских и южнокрымских фибул.

В заключение остановимся еще на одном аспекте. На мой взгляд, следует уточнить правомерность деления двупластинчатых фибул без накладок на два варианта – второй и третий. Критерий, которым пользовались и А.К.Амброз, и А.И.Айбабин, один – длина изделий. Граница между вариантами проходит где-то около 14 см [3, с. 7 – 9; 1, с. 19]. Эта граница очень условна, достаточно указать распределение значений длины для восьми пар фибул без накладок, найденных в Суук-Су. Две маленькие с треугольной ножкой – 7 и 11 см., остальные: 11,5 см, 13 см, 13,5 см, 14 см, 15,5 см, 18 см. Пограничные значения длины (около 13 – 14 см) оказались наиболее популярными. Следуя принятой схеме, к варианту 3 мы должны отнести шесть пар фибул, а к варианту 2 – всего две. Но обе образовавшиеся таким образом группы не представляют внутреннего единства по ряду признаков. Во второй вариант попали фибулы больших размеров, одна пара с укрепляющим каркасом, добавим сюда известную находку из склепа 10 в Лучистом (фибула с каркасом и с прочерченными на обеих пластинах имитациями накладок) [2, рис. 16]. Эти черты сближают их с фибулами варианта 1 (большие с накладками) и указывают, как уже было отмечено, на некую «гибридность» указанных изделий. Вариант же третий объединил и самые маленькие фибулы с треугольной ножкой (заведомо поздние), вырезанные из тонкого листа, с каркасом на обороте, и более крупные изделия, абсолютно ничем не отличающиеся от фибул второго варианта (с такой же многоугольной ножкой), кроме разницы всего в 2 см длины, и одну очень большую пару с каркасом и с некоей странной накладкой на ножке (рис. 2:2), тоже явно гибридный образец (Суук-Су, погр. 169).

Таким образом, на мой взгляд, одна лишь длина фибул не должна рассматриваться в отрыве от других признаков, в частности морфологических и конструктивных. Если же их принять во внимание, то вырисовываются три группы изделий, но группы значительно более однородные, обладающие внутренним единством, в том числе и по своим габаритам. Прежнюю типологическую схему А.К.Амброза и А.И.Айбабина следует сохранить, но с двумя небольшими изменениями (в дополнение к предложенному выше делению фибул варианта 1 на группы А и Б – цельных и составных – рис. 6:1). Вариант 2 включает фибулы с выступами на головке и с ножкой только обычной многоугольной формы, аналогичной варианту 1. Но его следует разбить на две группы: 2А – небольшие фибулы длиной менее 14 см, 2Б – крупные экземпляры, длиной более 14 см, с элементами гибридности (каркас, имитация накладок и т.п.). Вариант 3 включает только маленькие фибулы с треугольной ножкой, все с укрепляющим каркасом (Суук-Су, погр. 5 и 32). Три образовавшиеся таким образом группы изделий оказываются весьма однородны внутри себя по целому ряду признаков, не только по размеру, но также по морфологии, конструктивным и техническим деталям (рис. 6: 2-3). И в хронологическом отношении они занимают три последовательные позиции, но говорить об эволюции с уверенностью можно только применительно к фибулам варианта 2: от маленьких варианта 2А к большим гибридным варианта 2Б (рис. 7).

Двупластинчатые фибулы с выступами на головке из могильника Суук-Су:

1. **Погр. 90** (рис. 1:2). Серебро, латунь (пружина).
Государственный Эрмитаж, № 1918\18 – 19.
Пара фибул. Дл. 13,6 см (№ 18), 13 см (№ 19). Вариант 2А.
2. **Погр. 124**. Серебро. Одесский музей.
Пара фибул. Дл. 15,5 см (по публикации). Вариант 2Б.
Публикации: [15, табл. XIII, 7].
3. **Погр. 169** (рис. 2:2). Серебро. Одесский музей.
Пара фибул. Дл. около 14 см (по публикации). Вариант 2Б.
Публикации: [15, табл. XIII, 5; 1, рис. 12:2].
4. **Погр. 196** (рис. 1:1). Серебро, бронза (пружина).
Государственный Эрмитаж, № 2358\29-30.
Пара фибул. Дл. 11,2 см (№ 29), 11,7 см (№ 30). Вариант 2А.
5. **Погр. 198** (рис. 1:4). Серебро, медь (каркас), латунь (пружина).
Государственный Эрмитаж, № 2358\40 – 41.
Пара фибул. Дл. 18,3 см (№ 40), 17,8 см (№ 41). Вариант 2Б.
6. **Суук-Су**, случайная находка (рис. 1:3). Серебро.
Государственный Исторический музей, оп. хр. 282, № 276.
Пара фибул. Дл. 9,6 см (неполн.), около 13 см. Вариант 2А.
Публикации: [14, табл. VII, 2].

ЛИТЕРАТУРА

1. *Айбабин А.И.* Хронология могильников Крыма позднеархаического и раннесредневекового времени // МАИЭТ. Вып. 1. Симферополь, 1990. С. 3 – 86.
2. *Айбабин А.И.* Комплексы с большими двупластинчатыми фибулами из Лучистого // МАИЭТ. Вып. IV. Симферополь, 1994. С. 132 – 172.
3. *Амброз А.К.* Основы периодизации южнокрымских могильников типа Суук-Су // Древности славян и Руси. М., 1988. С. 5 – 12.
4. *Веймарн Е.В., Айбабин А.И.* Скалистинский могильник. Киев, 1993.
5. *Гавритухин И.О., Ковалевская В.Б., Коробов Д.С., Малашев В.Ю., Мошкова М.Г.* Аланы Северного Кавказа и степи Евразии // Гуманитарная наука в России: соросовские

лауреаты. История. Археология. Культурная антропология и этнография. М., 1996. С. 219 – 231.

6. *Гавритухин И.О., Казанский М.М.* Боспор, тетрациты и Северный Кавказ во второй половине V – VI вв. // Археологические вести. № 13. СПб., 2006. С. 297 – 344.

7. *Дмитриев А.В.* Раннесредневековые фибулы из могильника на р.Дюрсо // Древности эпохи Великого переселения народов V – VII веков. М., 1982. С. 69 – 107.

8. *Засецкая И.П.* Материалы Боспорского некрополя второй половины IV – первой половины V вв. н.э. // МАИЭТ. Вып. III. Симферополь, 1993. С. 23 – 105.

9. *Засецкая И.П.* Датировка и происхождение пальчатых фибул боспорского некрополя раннесредневекового периода // МАИЭТ. Вып. VI. Симферополь, 1998. С. 394 – 478.

10. *Засецкая И.П.* О хронологии и взаимосвязи орлиноголовых пряжек из боспорского некрополя и южнокрымских могильников раннесредневекового периода // Нижневолжский археологический вестник. Вып. 7. Волгоград, 2005. С. 57 – 102.

11. *Казанский М.* Восточные германцы и Северное Причерноморье во второй половине V – VI вв. // МАИЭТ. Вып. V. Симферополь, 1996. С. 335 – 337.

12. *Казанский М.* Готы на Боспоре Киммерийском // Сто лет черняховской культуре. Киев, 1999. С. 277 – 297.

13. *Пудовин В.К.* Датировка нижнего слоя могильника Суук-Су (550 – 650 гг.) // СА. № 1. М., 1961. С. 177 – 185.

14. *Репников Н.И.* Некоторые могильники области Крымских Готов. Могильник Суук-Су // ИАК. Вып. 19. СПб., 1906. С. 1 – 80.

15. *Репников Н.И.* Некоторые могильники области Крымских Готов // Записки Императорского Одесского общества истории и древностей. Т. XXVII. Одесса, 1907. С. 101 – 148.

16. *Родинкова В.Е.* К вопросу о хронологии нижнего горизонта могильника Суук-Су // Древности. Харьковский историко-археологический ежегодник. Харьков, 1995. С. 73 – 80.

17. *Фурасьев А.Г.* Конструктивные особенности больших двухпластинчатых фибул с накладками из могильника Суук-Су // Материалы по археологии, истории и этнографии Таврии. Вып. 14, в печати.

18. *Шаблавина Е.А.* О раннесредневековой продукции боспорских ювелиров (на примере орлиноголовых пряжек) // Археологические вести. № 13. СПб., 2006. С. 230 – 253.

19. *Kokowski A.* O tak zwanych blaszanych fibulach z półokrągłą płytą na główce i rombowałą nóżką // Studia Gothica. I. Lublin, 1996.

СПИСОК СОКРАЩЕНИЙ

ИАК – Известия Императорской Археологической комиссии. СПб.

МАИЭТ – Материалы по археологии, истории и этнографии Таврии. Симферополь.

СА – Советская археология. М.

СПИСОК ИЛЛЮСТРАЦИЙ

1. Двупластинчатые фибулы с выступами на головке из могильника Суук-Су. 1 – погребение 196, 2 – погребение 90, 3 – случайная находка [по: Репников, 1906, табл. VII, 2], 4 – погребение 198.

2. Фибулы с выступами на головке из могильников Южного Крыма [по: Айбабин, 1990, рис. 12]: 1 – Лучистое, склеп 10; 2 – Суук-Су, погребение 169; 3 – Эски-Кермен, склеп 315.

3. Разновидности медного каркаса двухпластинчатых фибул и его эволюция: 1 – 2 – могильник на р. Дюрсо [по: А.В.Дмитриев, 1982, рис. 1]; 3, 4 – фибулы с выступами на головке: 3 – Лучистое, склеп 10 [по: А.И.Айбабин, 1994, рис. 16], 4 – Суук-Су, погр. 198; 5 – ранние фибулы с накладками (Суук-Су); 6 – поздние фибулы с накладками (Суук-Су).
4. Конструкция механизма застежки: 1 – фибулы варианта 1; 2 – фибулы варианта 2.
5. Поздние двухпластинчатые фибулы из Керчи [по: М.Казанский, 1999, рис. 6]: 1 – 3 – склеп 165; 4 – склеп 6; 8 – склеп 78; 5 – 7 – место находки неизвестно.
6. Классификация двухпластинчатых фибул Южного Крыма VI – VII вв. Нумерация соответствует вариантам изделий по А.И. Айбабину, с дополнениями автора.
7. Эволюция гладких двухпластинчатых фибул Крыма в V – VII вв. 1 – поздние боспорские фибулы, 2 – южнокрымские варианта 2А, 3 – южнокрымские варианта 2Б.

A.Furasiev. Smooth two-plates fibulas from Suuk-Su. The problem of genesis

The population of South Crimea kept a tradition of pair fibules in 6 – 7th Cent. AD. There are two variants of large two-plates fibules there: with decorative thin sheets and without decorative sheets or “smooth”. According to A.Ambroz and A.Ajbabin, they are the stages of one type’s development, i.e. the second variant of fibulae is later of the first. Author of this paper shows the smooth fibules can’t be later, because they have some archaic symptoms, which had been lost on the first variant of fibulae already (types of a spring and fortifying, form of plates). Certainly the both variants are simultaneous. Their genesis is connected with two different types of European two-plates fibules in 5th cent. The smooth fibules are generated from the analogous Bosporian objects, which existed before the middle of 6th cent. As morphological details, as an identical composition of silver join the smooth fibules from the Bosporus and from the South Crimea (according to the chemical spectral-analysis – in the Supplement).

Результаты рентгено-флуоресцентного анализа состава металла двупластинчатых фибул Крыма

Работы выполнены сотрудниками лаборатории научно-технической экспертизы Государственного Эрмитажа С.В.Хавриным и К.С.Чугуновой.

1) Фибулы с накладками у дужки, могильник Суук-Су.

Инв. №	точка	Ag	Cu	Au	Pb	Zn	Fe	Другое (сл. – следы – менее 0,1%)	Примечание
1917/73	Основа (цельная)	70-80	15-20	0,5-2	1-2	8-12		Sn, Bi – сл.	На накладке ртутное золочение
	Накладки-кнопки	70-80	15-20	Hg- золоч.	1-2	8-12		Sn, Bi – сл.	
	Каркас		Осн.		0,5-1		Сл.	Sn, Ni – сл.	
	Накладка на головке		Осн. - латунь		<1	4-6	Сл.	Ni	
	пружина						Осн.		
1917/74	Основа (цельная)	70-80	15-20	0,5-2	1-2	8-12		Sn, Bi – сл.	
	Накладки-кнопки	70-80	15-20	Hg- золоч.	1-2	8-12		Sn, Bi – сл.	
	Каркас		Осн.		0,5-1		Сл.	Sn, Ni – сл.	
1918/27	Основа (цельная)	60-70	20-30	1-2	1-3	8-12		Sn, Sb, Bi – сл.	Накладки-кнопки из того же металла, что и основа (пластины), со следами ртутной позолоты
	Накладка на ножке		Осн. - латунь	Hg – золоч.	1-2	4-6	Сл.		
	Пружина и каркас		Осн.		0,5-2		Сл.	Sn– сл.	
1918/28	Основа (цельная)	60-70	20-30	1-2	1-3	8-12		Sn, Sb, Bi – сл.	Накладки-кнопки из того же металла, что и основа (пластины), со следами ртутной позолоты
	Накладка на головке		Осн. - латунь		1-2	15-20	Сл.	Sn<1, Hg – золоч.	
	Пружина и каркас		Осн.		0,5-2		Сл.	Sn – сл.	
1917/53	Основа (цельная)	58-62	35-40	<1	0,5-1,5	3-6			На накладках и накладках-кнопках ртутное золочение
	Каркас		Осн.		1-2	Сл.	Сл.	Sn – сл., Sb<1	
	Игла		Осн.		1-3	Сл.	Сл.	Sn<0,5	

1917/52	Головка+дужка	55-60	35-40	<1	0,5-1,5	3-6			На накладках и накладках-кнопках ртутное золочение
	Ножка	65-70	25-30	<1	0,5-1,5	3-6			
	Каркас		Осн.		1-2	Сл.	Сл.	Sn. – сл.	
	Игла		Осн.		4-8	8-12	Сл.	Sn	
1918/4	Ножка+головка	50-60	30-35	0,5-2	1-3	8-12		Sn, Sb, Bi – сл.	
	Дужка	30-40	50-60	<1	1-3	8-12		Sn, Sb, Bi – сл.	
	Накладка на головке		Осн. - латунь		<1	5-10	Сл.	Sn, Sb, Ni – сл.	
	Игла (пружина)		Осн.		1-2	Сл.	Сл.	Sn, Ni – сл.	
	Каркас		Осн.		1-2	Сл.	Сл.	Sn – сл.	
1918/5	Ножка+головка	50-60	30-35	1-3	2-4	10-15		Sn, Sb, Bi – сл.	
	Дужка	30-40	50-60	<1	1-3	8-12		Sn, Sb, Bi – сл.	
	Накладка на головке		Осн. - латунь		<1	5-10	Сл.	Sn, Sb, Bi – сл.	
	Игла (пружина)		Осн.		2-4	1-2	Сл.	Sn– 3-6, Sb – сл.	
	Каркас		Осн.		1-2	Сл.	Сл.	Sn – сл.	
2834/22	Основа	90-85	3-7		1-2	2-5			На накладках-кнопках ртутное золочение, следы серебра от самой фибулы
	Игла	Сл.	Осн.		1<		Сл.	Ni, As, Sb – сл.	
	Каркас	Сл.	Осн.		Сл.			Ni, As, Sb – сл.	

2) Фибулы с выступами на головке, могильник Суук-Су.

Инв. №	точка	Ag	Cu	Au	Pb	Zn	Fe	Другое (сл. – следы – менее 0,1%)	Примечание
1918/18	Основа (головка)	82-83	12-14	0,5-1	1-2	1-2	Сл.		Значительные колебания Ag/Cu – результат коррозии, что наблюдается визуально. Пружина латунная. Ag – от пластины фибулы
	Оборот	72-75	20-25	1-2	1-2	1-3			
	Пружина	Сл.	Осн.		0,5-1,5	5-8	Сл.		

1918/19	Основа	65-93	3-6 – 30	0,5-3	1-2	1-2			Разброс по соотношению Ag/Cu – больше. Пружина имеет большую степень коррозии, чем предыдущая
	Головка	92-93	3-6	1-3	1-3	0,5-1,5	Сл.		
	Пружина	Сл.	Осн.		1-2	1-2	Сл.		
	Ножка	55-60	35-37	0,5-1	1-2	4-5			
	Головка	70-72	20-25	0,5-1	1-2	1-3			
	Дужка (без коррозии)	58-62	35-40	0,5-1	1-2	1-3			
2358/29	Головка	92-94	3-5	<1	1-2	2-3			
	Дужка	91-93	3-5	1-2	0,5-1,5	2-3			
	Проволока (пружина?)	1-3	Осн.		1-3	25-30		Sn, Ni – сл.	
2358/30	Головка	87-89	6-8	0,5-1	1-2	4-6			
	Дужка	86-88	6-8	0,5-1	1-2	4-6			
	Ножка	87-89	6-8	0,5-1	1-2	4-6			
	Проволока (пружина?)	1-3	Осн.		1-3	25-30		Sn, Co, Ni – сл.	
2358/40	Основа	90-94	4-8	0,5-2	<1	0,5-2		Bi – сл.	Пружина латунная, следы серебра с самой фибулы
	Пружина	Сл.	Осн.		0,5-1	8-10		Sn<0,5, Ni, As, Sb – сл.	
	Каркас	Сл.	Осн.		0,5-1	Сл.		Ni, As, Sb – сл.	
2358/41	Основа	90-94	4-8	0,5-2	<1	0,5-2		Bi – сл.	Пружина латунная, следы серебра с самой фибулы
	Пружина	Сл.	Осн.		0,5-1	8-10		Sn<0,5, Ni, As, Sb – сл.	
	Каркас	Сл.	Осн.		0,5-1	Сл.		Ni, As, Sb – сл.	

2) Фибулы боспорского некрополя (Керчь).

Инв. №	точка	Ag	Cu	Au	Pb	Zn	Fe	Другое (сл. – следы – менее 0,1%)	Примечание
1820/77 Склеп 6	Основа	90-94	3-7	0,5-1	1-2	<0,5			Накладка приклеена. Следы серебра в пружине – от самой фибулы
	Ножка	85-87	10-12	<0,8	1-2	<1			
	Ножка	93-94	5-6	<1	1-2	1-2			
	Накладка на головке	84-86	12-14	<1	1-2	1-2			
	Пружина	Сл.	Осн.	--	1-3	<0,5	Сл.	Sn: 4-6, Sb- сл.	

1820/78 Склеп 6	Основа	66-78	20 – 30	0,5-1,5	1-2	1-2			
	Дужка	58-62	32-36	<1	1-2	1-2			
	головка	77-78	15-20	1-1,5	1-2	1-2			
	Ножка	64-67	30-35	<1	1-2	1-2			
	Накладка на головке	Сл.	Осн.	позоло та	2-4	<2	Sn: 3-7	Hg	
1820/421 Склеп 165	Основа	85-90	10-15	<1	1-3	Сл.		Bi, Sn – сл.	Пружина латунная, следы серебра от самой фибулы
	Шишечка	85-90	8-12	<1	1-3	Сл.		Bi, Sn – сл.	
	пружина	Сл.	Осн.		1-3	4-6		Sn: 2-4, As- сл.	
1820/422 Склеп 165	Основа	80-85	15-20	<1	1-3	<1		Bi – сл.	Пружина латунная, следы серебра от самой фибулы
	Игла	Сл.			<1		Сл.	Co, Ni – сл.	
1820/407- 408 Склеп 165	Основа	95-97	1-3	<1	Сл.	Сл.			На накладках и на шишечках ртутное золочение
	Накладка на ножке	95-97	1-3	<1	Сл.	Сл.			
	Шишечка	95-97	1-3	<1	Сл.	Сл.			
1820/429 Склеп 165	Основа	90-95	4-8	0,5-1,5	1-2	<1			Следы серебра и золота от самой фибулы
	Кнопка	88-92	8-12	1-2	1-2	<1			
	игла	Сл.	Осн.	Сл.	1-3	Сл.	Сл.	Ni – сл.	
1820/921 Склеп 78	Основа	85-90	8-12	0,5-1,5	1-3	1-3		Bi – сл.	Следы серебра от самой фибулы
	Игла	Сл.	Осн.		<1	<1	Сл.	As, Sb - сл.	
1820/922 Склеп 78	Основа	85-90	8-12	0,5-1,5	1-3	1-3		Bi – сл.	Следы серебра от самой фибулы
	Игла	Сл.	Осн.		<1			As, Ni - сл.	

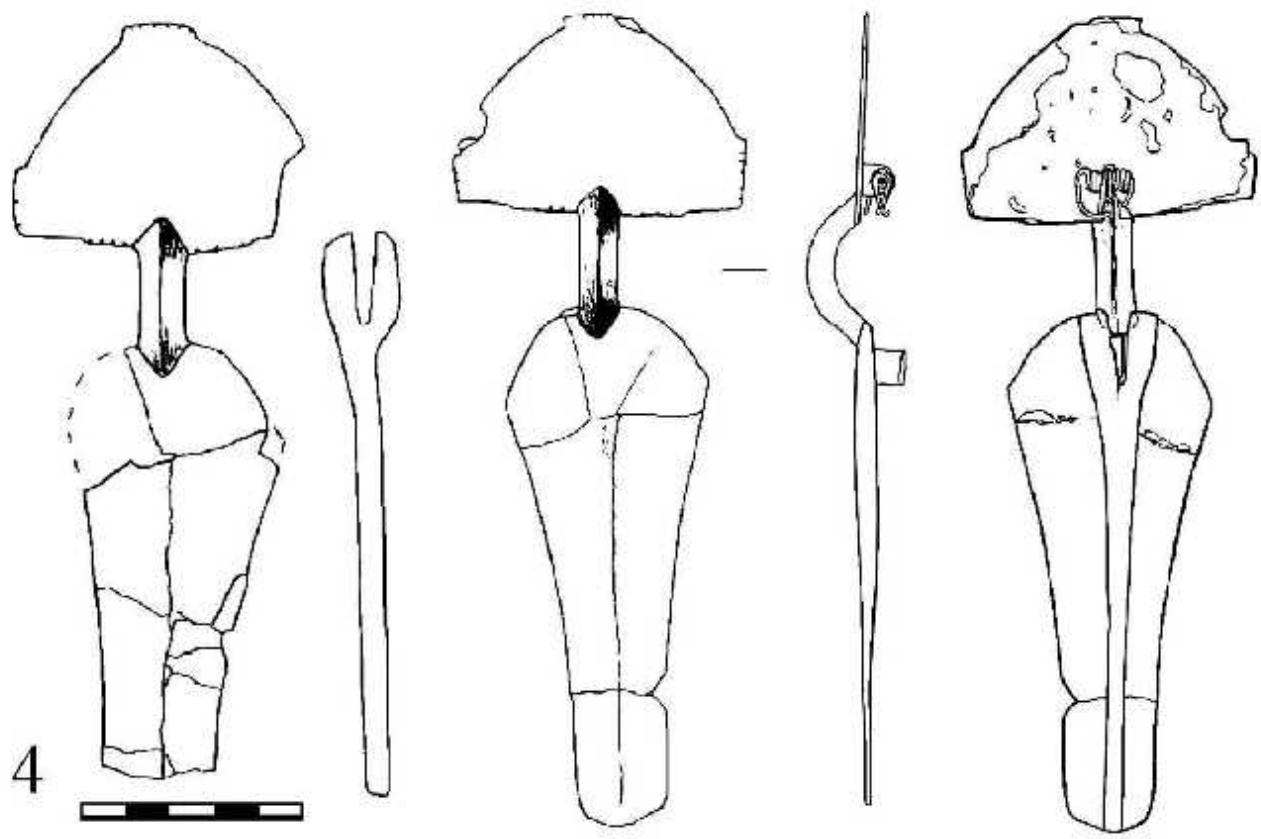
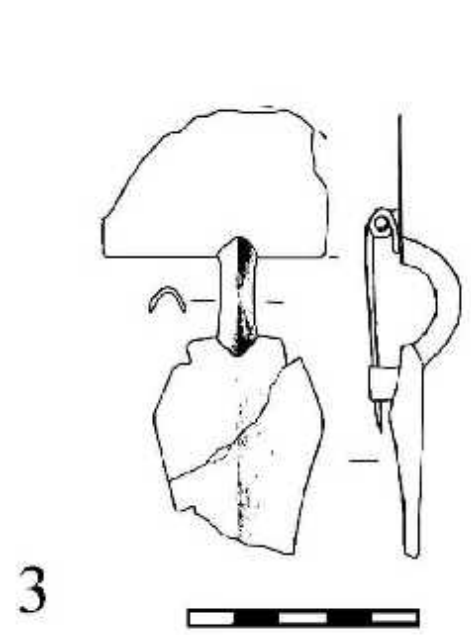
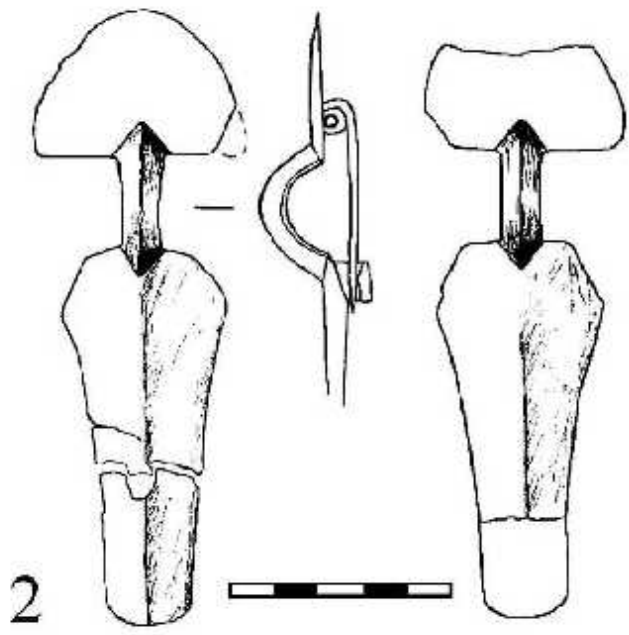
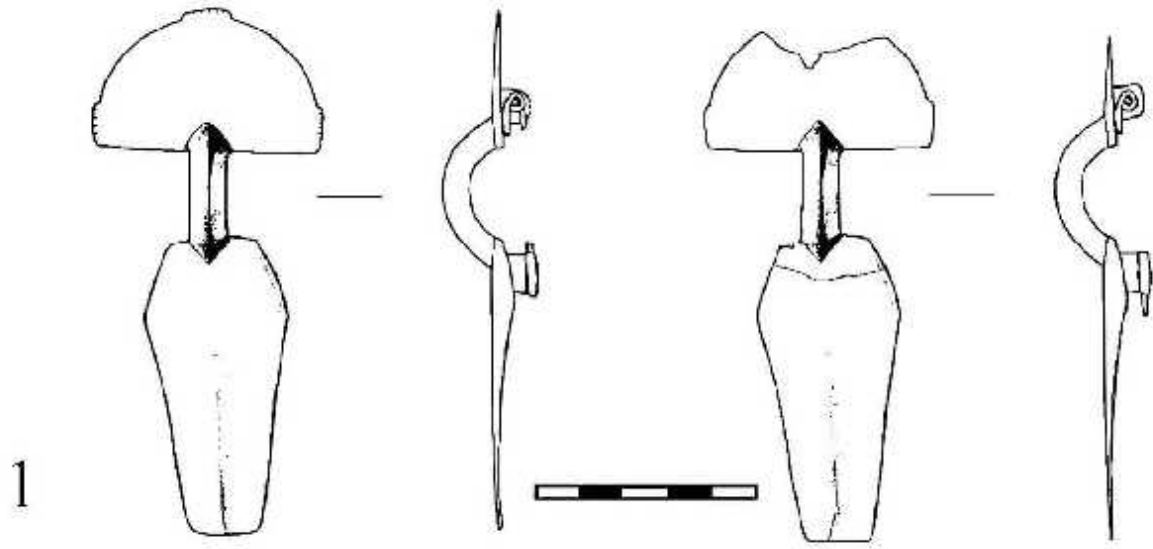

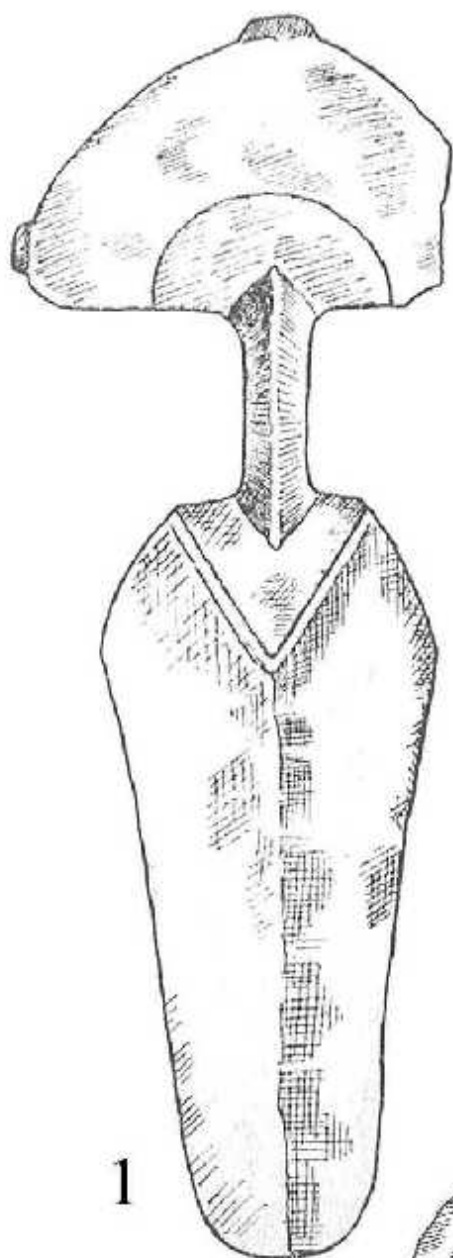

1

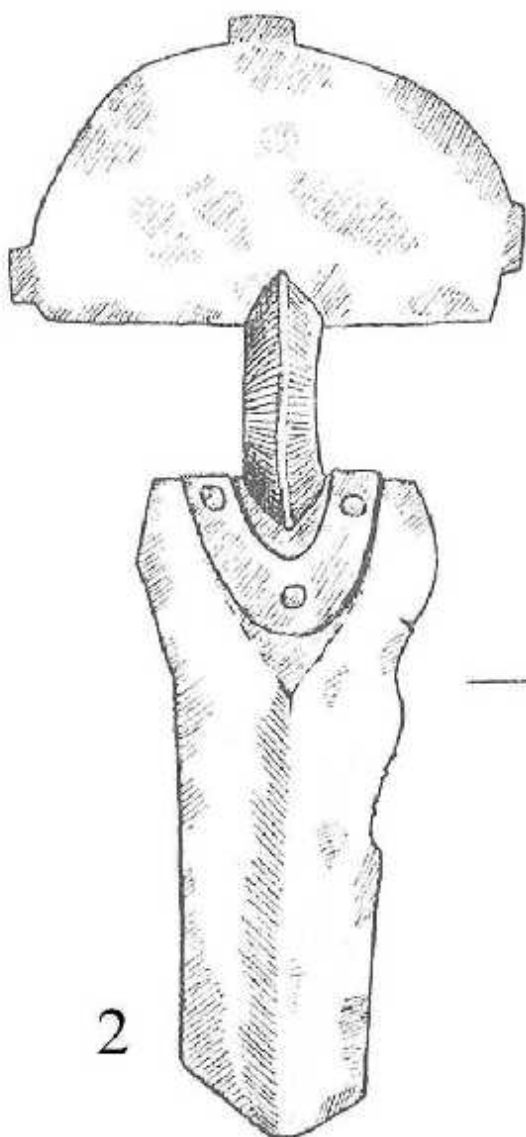

2

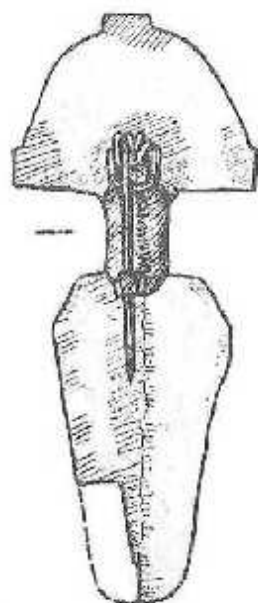
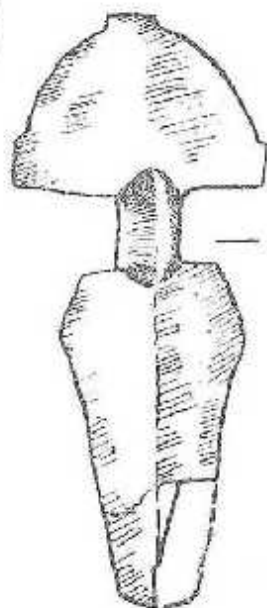

3

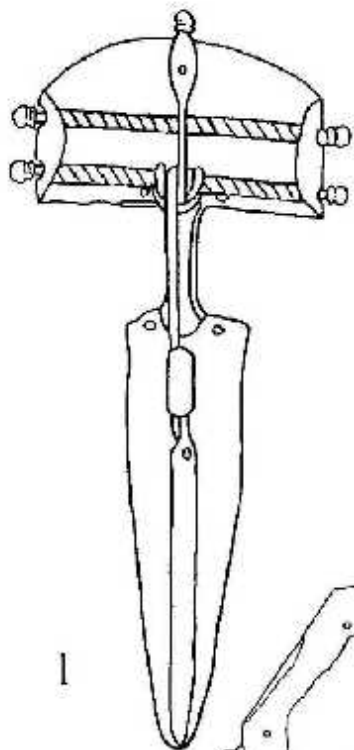

1

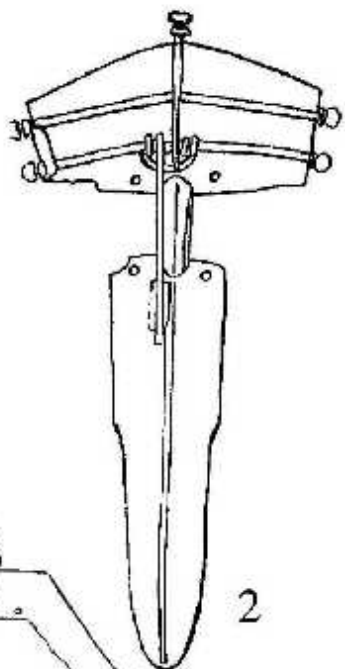

2

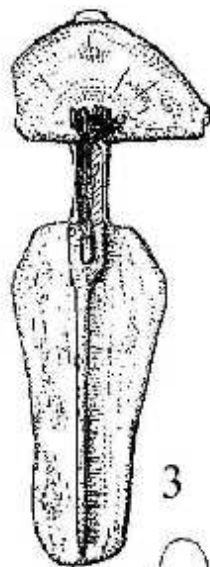

3

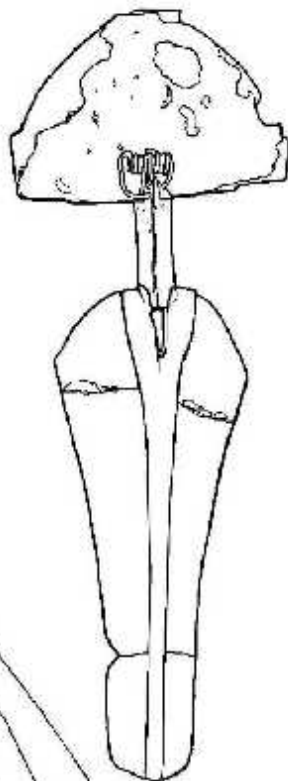

4

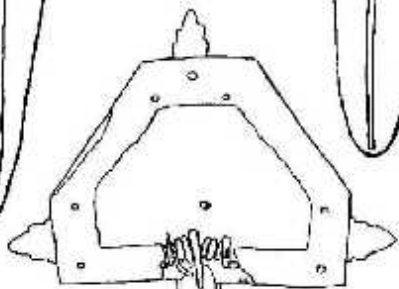

5

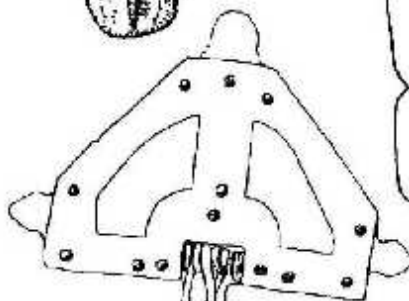

6

1

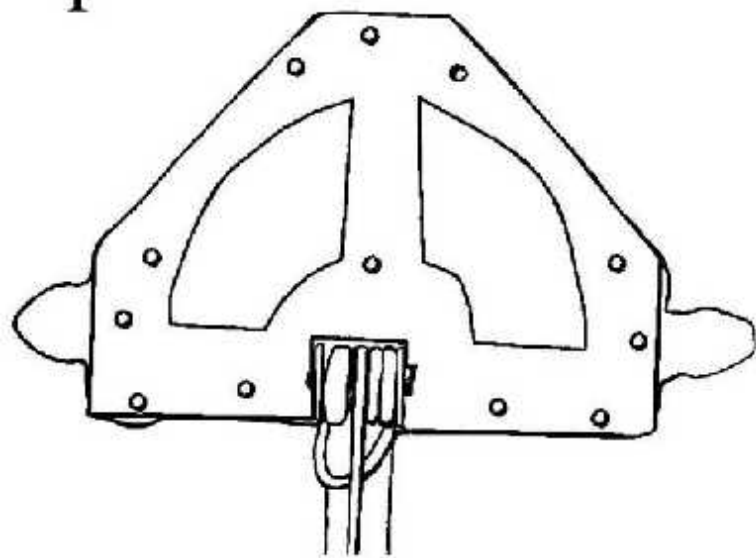

Вариант 1

2

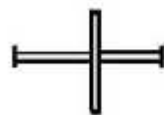
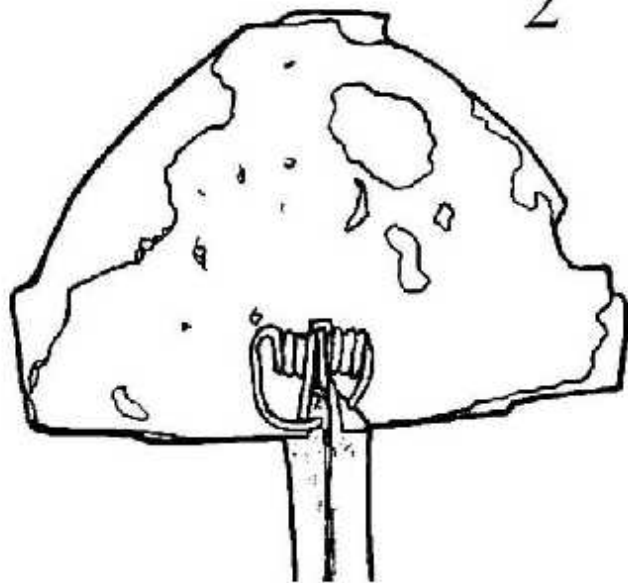

Вариант 2

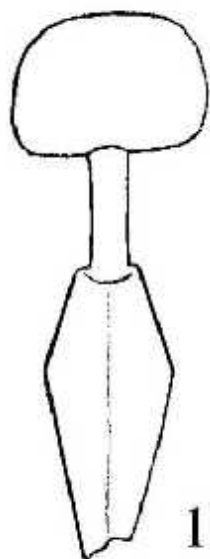

1

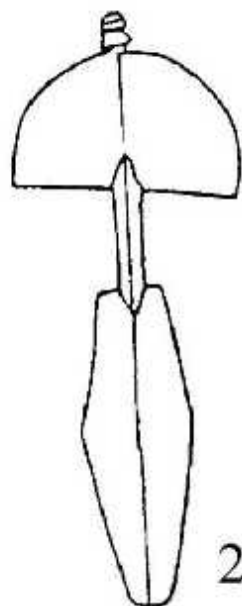

2

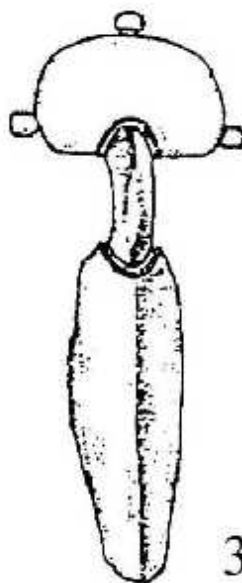

3

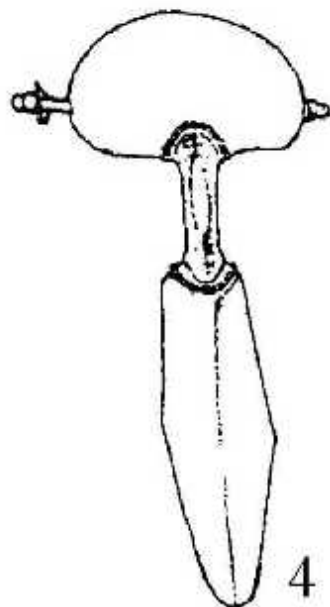

4

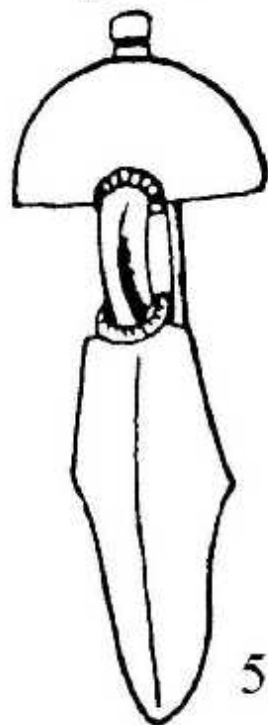

5

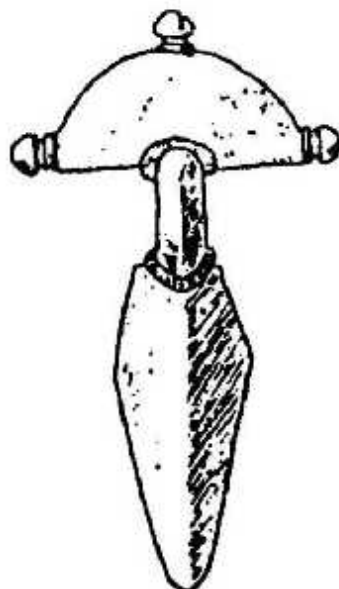

6

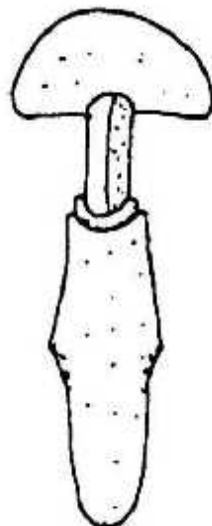

7

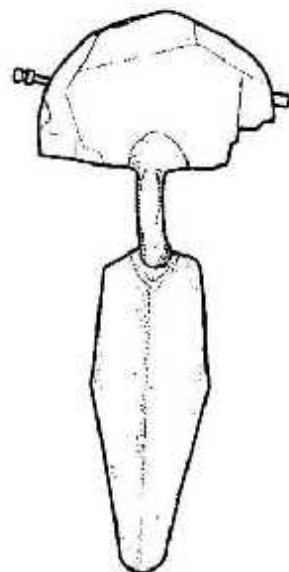

8

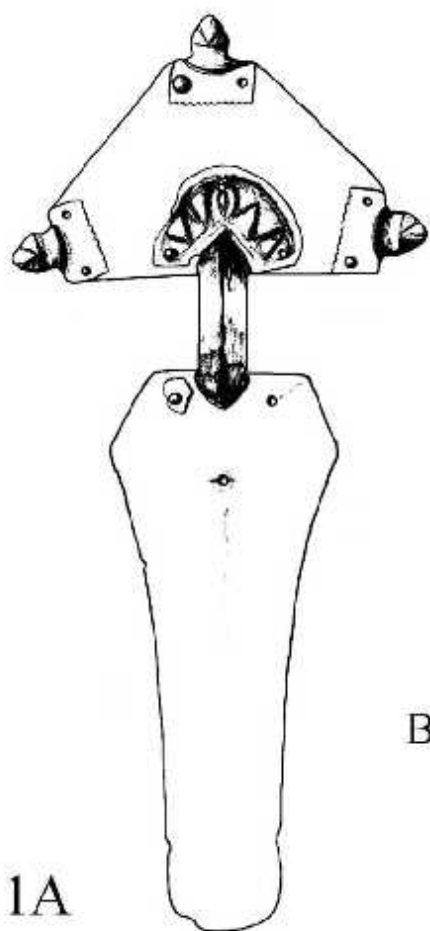

1A

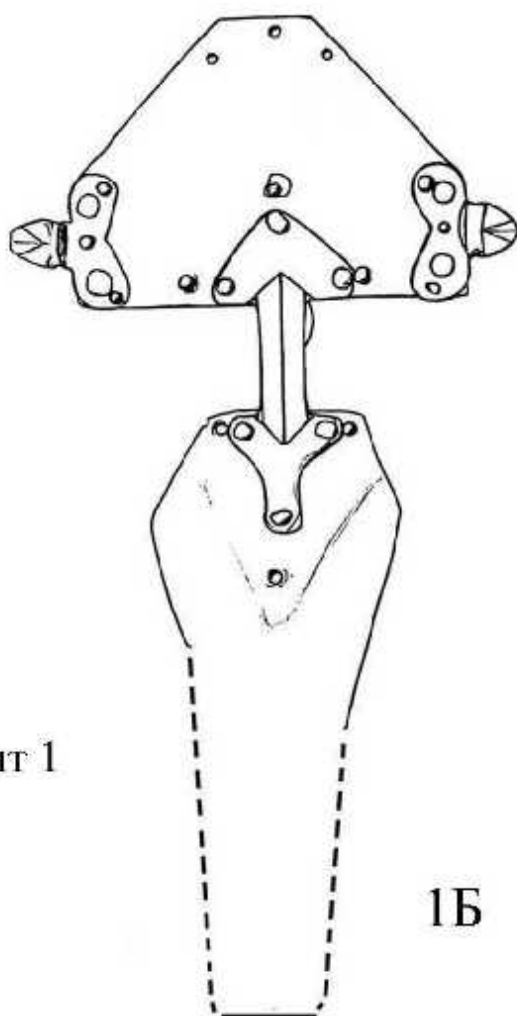

1Б

Вариант 1

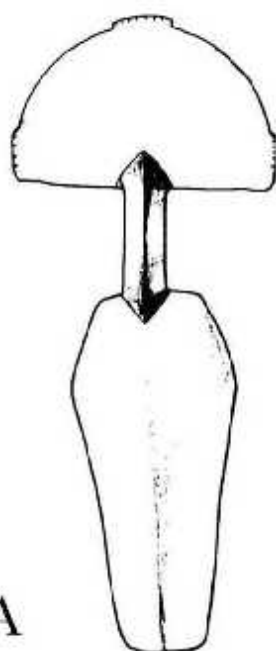

2A

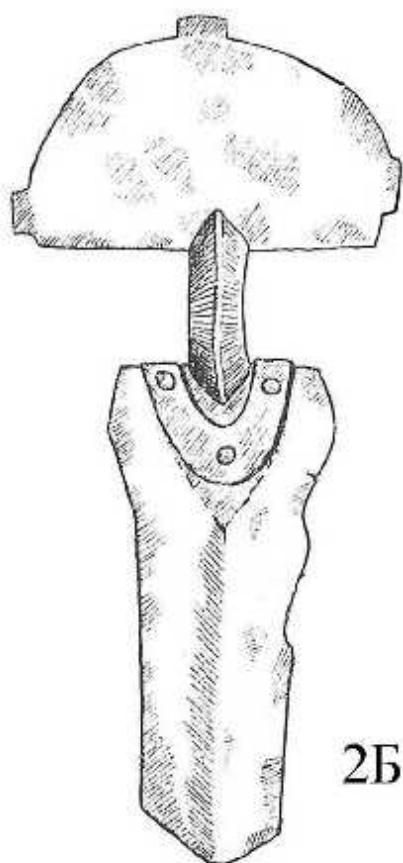

2Б

Вариант 2

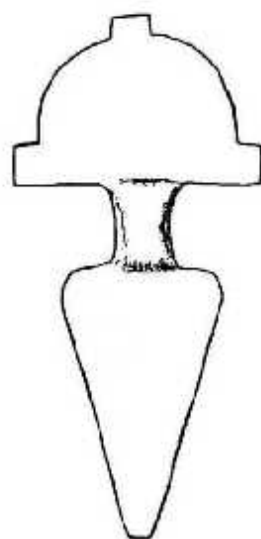

Вариант 3

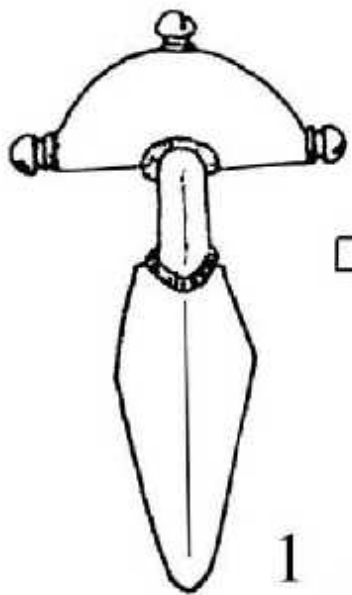

1

КЕРЧЬ

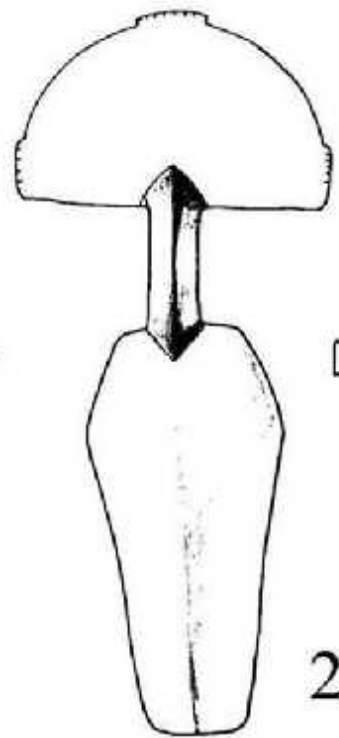
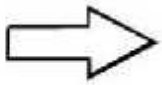

2

ЮЖНЫЙ КРЫМ

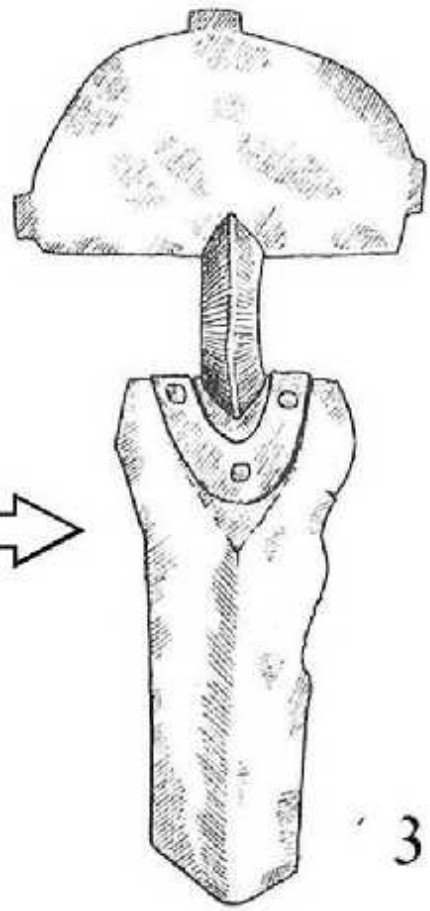
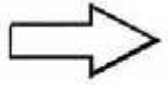

3